

Link do produktu: <https://sklep.haltia.pl/transporter-schodowy-public-tre-52-schodolaz-p-14801.html>

TRANSPORTER SCHODOWY PUBLIC TRE-52 - SCHODOŁAZ



Cena	47 668,00 zł
Numer katalogowy	149347
Kod producenta	149347
Producent	Karl H. Bartels GmbH

Opis produktu

Major TRE-52



TRAGLAST / CAPACITY
200 kg



Umożliwia transportowanie wszystkich typów wózków dla osób niepełnosprawnych zarówno ręcznych jak i elektrycznych po schodach!

Stanowi on bezpieczne, wygodne ekonomiczne rozwiązanie tam, gdzie przechodzenie po schodach oznacza przeszkodę. Urządzenie jest niezbędne w budynkach publicznych, takich jak szkoły, uniwersytety, dworce kolejowe, muzea itp. Obsługa TK200 jest bezpieczna i prosta.

Zalety:

- Urządzenie jest ekonomiczne w porównaniu z wyciągami lub zaprojektowanymi na miarę windami schodowymi
- Nie wymaga żadnych zmian budowlanych, żadnych zezwoleń na zainstalowanie ani licencji
- Żadnego zmniejszenia szerokości schodów przez wbudowaną na stałe windę
- W obrębie jednego budynku Treppenkuili Public może być zastosowane do różnych schodów
- Wymagana jest tylko niewielka konserwacja
- Może być stosowane również w przypadku zaniku prądu oraz nagłych przypadkach
- Duża platforma transportowa nadająca się do prawie wszystkich wózków dla osób niepełnosprawnych włącznie z wózkami sportowymi i elektrycznymi dla osób niepełnosprawnych

-
- Wbudowana, odporna na ślizganie rampa wjazdowa
 - Mocny silnik podwójny umożliwia obciążenie graniczne aż do 200 kg
 - Daje się zastosować zarówno na schodach wewnętrznych jak i na schodach zewnętrznych.
 - Dostawa urządzenia obejmuje baterię wielokrotnego doładowania oraz ładowarkę
 - Szerokie, podwójne taśmy gąsienicowe zahaczają się pewnie o stopnie schodów
 - Duże kółka umożliwiają łatwe manewrowanie na podestach schodowych
 - Wbudowane są pasy bezpieczeństwa dla wózka dla osób niepełnosprawnych i pasażerów
 - Przystawiany zagłówek
 - Prosta, łatwa obsługa
 - Solidne, ekonomiczne wzornictwo

TRANSPORTER PUBLIC TRE-52 / TK200

Napęd bateryjny

Napęd zasilany jest bateriami wielokrotnego doładowania 24 V.

Platforma obciążenia

Duża platforma obciążenia nadaje się do wszystkich modeli wózków dla osób niepełnosprawnych, również do wózków sportowych

Pasy bezpieczeństwa do wózka dla osób niepełnosprawnych

Wózek dla osób niepełnosprawnych utrzymywany jest w pozycji za pomocą czterech pasów bezpieczeństwa



Rampa załadunkowa

Zintegrowana rampa załadunkowa o powierzchni odpornej na ślizganie umożliwia łatwe wjeżdżanie na nią.

Zaglówek przestawny



Pulpit obsługi

Pracujący w prosty sposób przełącznik obsługi włącznie z kontrola rozładowania baterii oraz przełącznikiem kluczykowym wyłącznie dla autoryzowanego personelu obsługi.

Pas bezpieczeństwa

Wzbiegający się w sposób zapadkowy elektrycznie pas w celu zabezpieczenia pasażerów. TRE-52 może jechać wyłącznie wtedy gdy pas jest zamknięty.

Rolki toczne

Kółka umożliwiają łatwe przesuwanie TRE-52 po podestach schodowych lub w sieni

Taśmy gąsienicowe

Gumowe taśmy gąsienicowe wzmocnione są przez korpus stalowy i wykazują długą żywotność. Zahaczają się one na wszystkich rodzajach schodów ze zróżnicowanych materiałów

Hamulec pomocniczy

Działający elektrycznie hamulec pomocniczy zapewnia przy wjeżdżaniu po rampie wjazdowej bezpieczne zatrzymanie.

MINIMALNE WYMIARY SPOCZYNKÓW (mm)

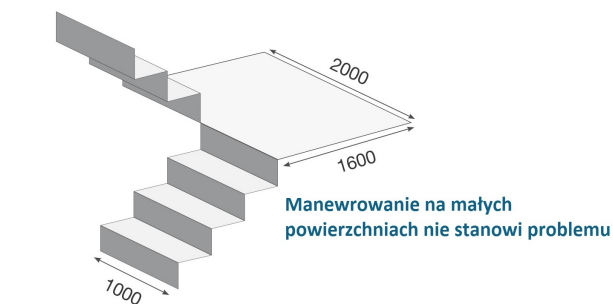

Jedyny taki na świecie!



CAPACITY / TRAGLAST

200 kg

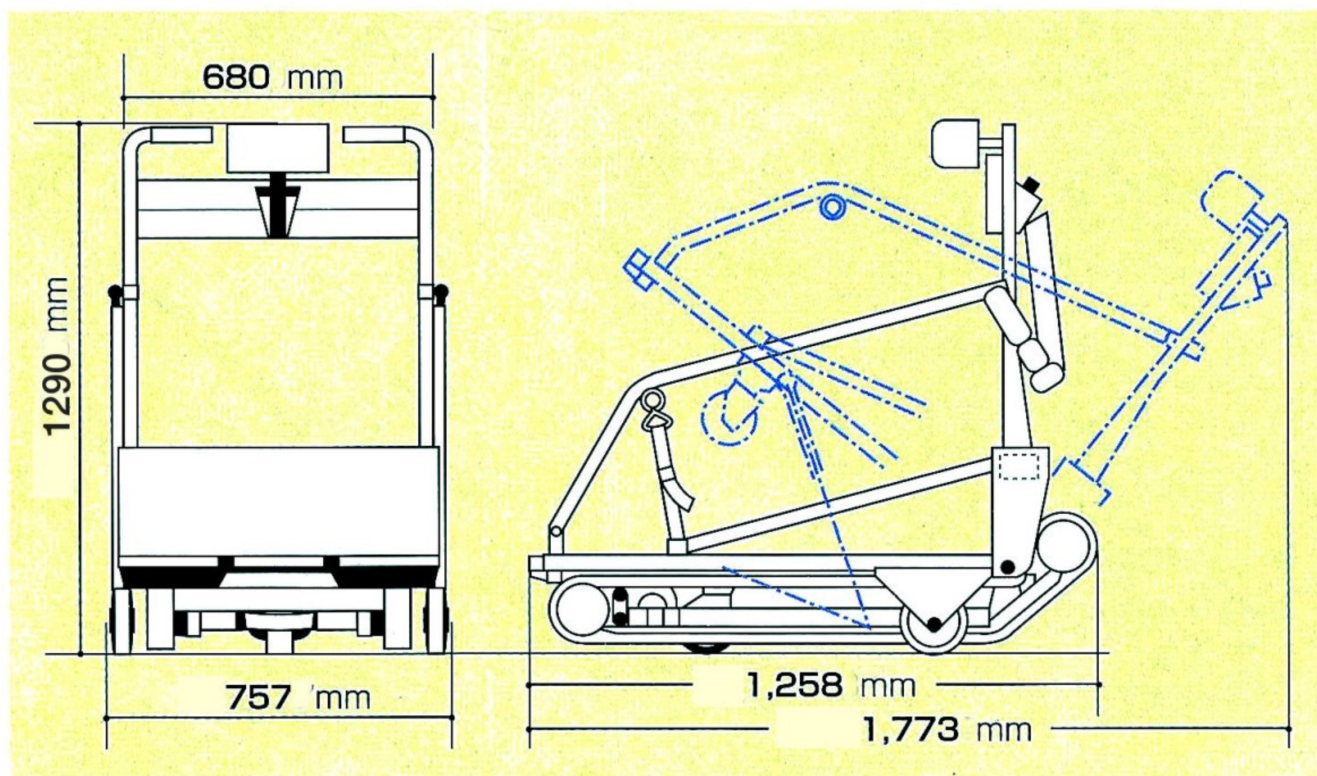

Specyfikacja

Major TRE-52